

XG2

插头电缆连接器 (PCB型)

实现高密度封装、节省布线等整体成本的减少

- 通过压接连接方式电缆的末端无需处理，所有端子可一次连接完成。
- 可直接向印刷基板焊接。
- 高度5.8mm、宽度6.8mm的小型尺寸，印刷基板的封装效率得以大幅提高。
- 采用2.54mm的栅极端子排列。
- 印刷基板的模式设计更容易。
- 端子排列有标准型和反排列型2种。
- 使用了符合UL规格 (UL94V-0) 的绝缘材料。
- 压接工具采用全极对应的附件。可实现接线作业的省力化、合理化。

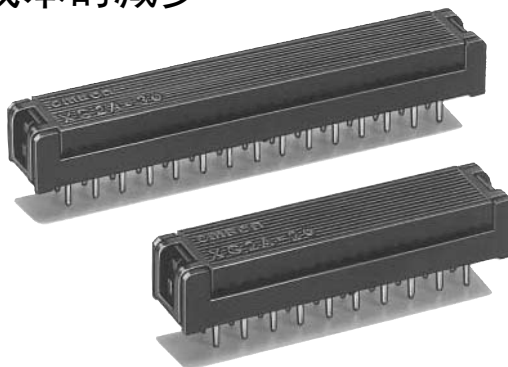

■关于端子排列

连接器上没有表示端子号码。若电缆编号从电缆编号端开始定为1、2、3、4...的话，与端子位置的关系如右图所示。

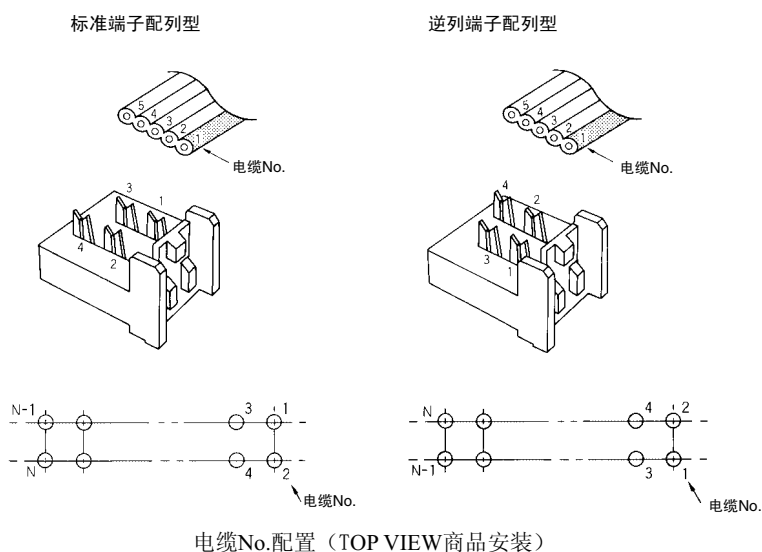

■额定/性能

额定电流	1A
额定电压	AC 250V
接触电阻	15mΩ 以下 (20mV以下、100mA以下)
绝缘电阻	10 ⁷ MΩ以上(DC500V)
耐压	AC 500V 1min (漏电流1mA以下)
使用环境温度	-55~+85℃ (不结冰)

■材质/处理

基座	含玻璃PBT树脂 (UL94V-0) /黑色	
接点	压接部	铜合金/镍地镀锡合金 (2.0μm)
	端子部	铜合金/镍地镀锡合金 (2.0μm)
外罩	含玻璃PBT树脂 (UL94V-0) /黑色	

■适合电线

- 1.27mm节距扁平电缆 AWG28 (7芯线)
- UL2651 (标准电缆)
 - UL20012 (编带电缆)
 - UL20028 (彩色电缆)

XG2A 2列PCB型

■外形尺寸

标准端子配列型/XG2A-□□01
逆列端子配列型/XG2A-□□02

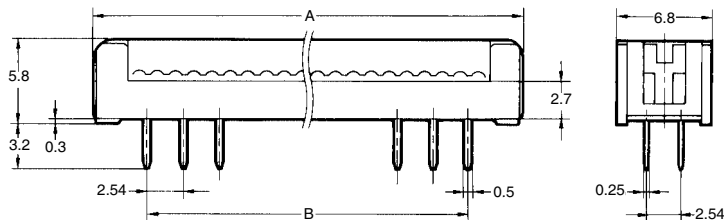
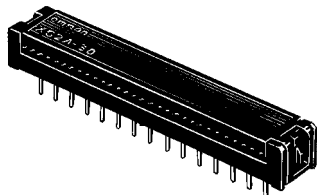

印刷基板加工尺寸
(BOTTOM VIEW)

尺寸表

尺寸(mm) 极数	A	B	CAD文件
10	17.9	10.16	XG2A_01
14	22.9	15.24	XG2A_02
16	25.5	17.78	XG2A_03
20	30.6	22.86	XG2A_04
26	38.2	30.46	XG2A_05
30	43.3	35.56	XG2A_06
34	48.3	40.64	XG2A_07
40	56.0	48.26	XG2A_08
50	68.7	60.96	XG2A_09
60	81.4	73.66	XG2A_10
64	86.4	78.74	XG2A_11

标准端子配列型的场合

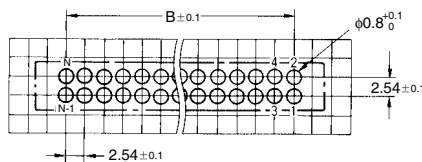

逆列端子配列型的场合

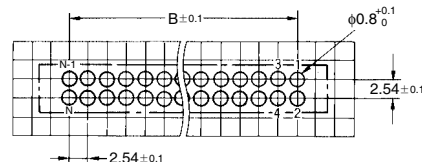

■种类

形状	形状		最小包装单位 (个)
	标准端子配列型	逆列端子配列型	
极数	10	XG2A_1001 / XG2A_1002	100
	14	XG2A_1401 / XG2A_1402	
	16	XG2A_1601 / XG2A_1602	
	20	XG2A_2001 / XG2A_2002	
极数	26	XG2A_2601 / XG2A_2602	50
	30	XG2A_3001 / XG2A_3002	
	34	XG2A_3401 / XG2A_3402	
	40	XG2A_4001 / XG2A_4002	
	50	XG2A_5001 / XG2A_5002	
	60	XG2A_6001 / XG2A_6002	
极数	64	XG2A_6401 / XG2A_6402	

注. 外壳的形状, 是开放底盖型。

■请正确使用

正确的使用方法

●关于使用

PCB连接器没有压紧释放, 请不要在电缆上施加外力, 且电缆长度应保持充分的余地。
基座、外壳没有方向性。

因此压接作业时无论基座、外盖设定在哪个方向都能进行压接。
压接工具与专用工具参考相关页

●关于自动焊接条件 (喷流式)

- (1) 焊接温度为 250±5°C
- (2) 连续焊接时间为 5±1秒以内

※详细介绍请参阅「X2ZF MIL连接器扁平电缆标准电线束组合目录」（目录编号：CDLJ-008）

注意事项（接线和电缆标记）

- ：此标记的模式为表示连接器的1号引脚的▲标记和电缆标记一致。
 - ：此标记的模式为表示连接器的1号引脚的▲标记仅与单侧连接器电缆标记一致。
- ※图形确认时，请注意XG4M极性导杆和XG4E的极性直线方向。

② 组合	方向记号 ③	1	2	3	4	5	6
		TT					
T			—		—	—	—
TA						—	—
TS							

② 组合	方向记号 ③	1	2	3	4	5	6
		UU					
U			—		—	—	—
UA						—	—
US							

MIL 连接器扁平电缆标准电线束的选定顺序

XY3A 扁平电缆 (UL 认证电线)

■外形尺寸

标准型
XY3A-□□01

编带型
XY3A-□□02

彩线型
XY3A-□□03

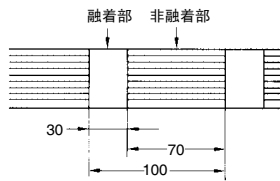
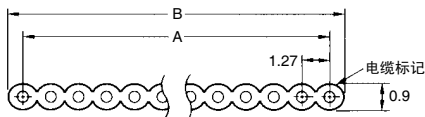
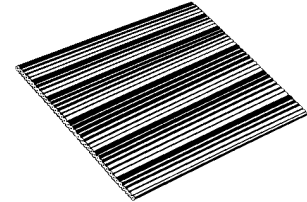
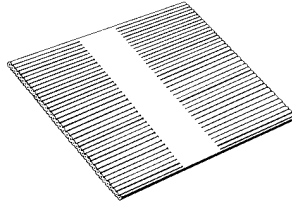
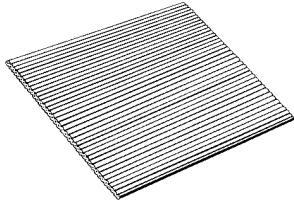

线芯编号	绝缘体颜色	线芯编号	绝缘体颜色
1	茶色	6	蓝色
2	红色	7	紫色
3	橙色	8	灰色
4	黄色	9	白色
5	绿色	10	黑色

注. 11芯以上的场合, 颜色还是在上记的10种以内。

■种类 (请以1卷(61.0m)为单位定货)

线芯数	标准型	编带型*	彩线型	尺寸 (mm)		适用连接器		
				A	B	MIL型	压接型	PCB型
10	XY3A-1001	XY3A-1002	XY3A-1003	11.4	12.7	XG4M-10□□	XG4E-10□□	XG2A-100□
14	XY3A-1401	XY3A-1402	XY3A-1403	16.5	17.8	XG4M-1430	XG4E-143□	XG2A-140□
16	XY3A-1601	XY3A-1602	XY3A-1603	19.1	20.3	XG4M-1630	XG4E-163□	XG2A-160□
20	XY3A-2001	XY3A-2002	XY3A-2003	24.1	25.4	XG4M-2030	XG4E-203□	XG2A-200□
26	XY3A-2601	XY3A-2602	XY3A-2603	31.8	33.0	XG4M-2630	XG4E-263□	XG2A-260□
30	XY3A-3001	XY3A-3002	XY3A-3003	36.8	38.1	XG4M-3030	XG4E-303□	XG2A-300□
34	XY3A-3401	XY3A-3402	XY3A-3403	41.9	43.2	XG4M-3430	XG4E-343□	XG2A-340□
40	XY3A-4001	XY3A-4002	XY3A-4003	49.5	50.8	XG4M-4030	XG4E-403□	XG2A-400□
50	XY3A-5001	XY3A-5002	XY3A-5003	62.2	63.5	XG4M-50□□	XG4E-50□□	XG2A-500□
60	XY3A-6001	XY3A-6002	XY3A-6003	74.9	76.2	XG4M-60□□	XG4E-60□□	XG2A-600□
64	XY3A-6401	XY3A-6402	XY3A-6403	80.0	81.3	XG4M-64□□	XG4E-64□□	XG2A-640□

*关于编带型A B的尺寸为融着部的值。

■额定值/性能

分类	标准型 XY3A-□□01	编带型 XY3A-□□02	彩线型 XY3A-□□03
UL认证型号	UL2651	UL20012	UL20028
最高使用电压	300V	150V	150V
最高使用温度	105℃	80℃	105℃
最大导体电阻	224Ω/km (20℃)		
耐压	AC 2,000V 50/60Hz 1min		
最小绝缘电阻	5MΩ/km (20℃)		

■材质

导体	AWG28 (7/0.127) 镀锡软铜线
绝缘体	耐热塑料

■专用工具

压接工具（本体）
XY2B-0002

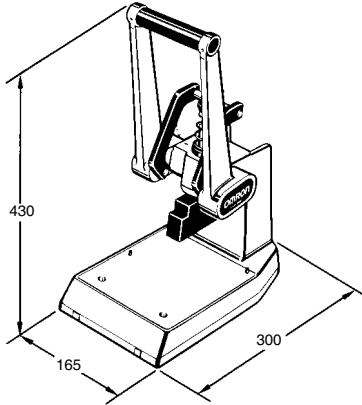

型号	小箱装箱数(个)
XY2B-0002	1

■XG4M/XG2A专用工具

附件
XY2B-1007
(XG4M专用)

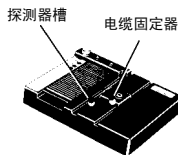

XY2B-1006
(XG2A专用)

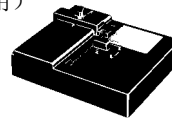

●接线方式

XG4M系列时，将外壳向下放入附件的定位槽中（XG2A系列时将端子部装入附件），插入电缆至电缆固定器。将压接工具的把手朝面前放下，直至无法继续，这时为接线完成。关于工具的使用方法参见工具内的说明书。

XG4 / XG2

步骤一览

压接工具体型号	附件型号	最小包装单位(个)	适用插座型号
XY2B-0002	XY2B-1007	1	XG4M（全极数）
	XY2B-1006		XG2A（全极数）

■XG4E专用压接工具

附件
XY2B-1004
(XG4E专用)



衬垫
XY2B-14□□
(XG4E专用)

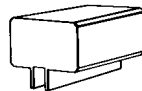

●接线方式

XG4E系列时，将外壳向下放入附件的定位槽中，插入电缆至电缆固定器。按照下述方法安装与插头相对应的衬垫。将压接工具的把手朝面前放下，直至无法继续，这时为接线完成。

步骤一览

压接工具体型号	附件型号	衬垫型号	最小包装单位(个)	适用插头型号
XY2B-0002	XY2B-1004	XY2B-1401	1	XG4E-10□1/-10□2 XG4E-1421/-1432
		XY2B-1402		XG4E-1631/-1632 XG4E-2031/-2032
		XY2B-1403		XG4E-2631/-2632 XG4E-3031/-3032
		XY2B-1404		XG4E-3431/-3432
		XY2B-1405		XG4E-4031/-4032
		XY2B-1406		XG4E-50□1/-50□2
		XY2B-1407		XG4E-60□1/-60□2 XG4E-64□1/-60□2

